● **APPRENONS A CONNAITRE ONE** PAGE 3-192

● **CARACTERISTIQUES TECHNIQUES** PAGE 3-196

● **COMMENT COMPOSER VOTRE MODELE** PAGE 3-200

● **ACCESSOIRES** PAGE 3-202

● **PIECES DE RECHANGE** PAGE 3-203

Dans le monde de la pneumatique, qui est considéré comme un secteur d'activités mature, il est rare de trouver des produits réellement innovants et différents de ceux déjà présents sur le marché.

ONE est un groupe de traitement d'air comprimé tout intégré, qui regroupe un nombre important de fonctions pneumatiques. ONE contient tellement d'innovations qu'il n'a pas suffi d'un brevet pour le protéger des imitations: 3 dépôts de brevet ont été effectués avec un total de 39 agréments. Ce produit totalement innovant a reçu le premier prix de l'innovation à l'exposition Fluidtrans Compomac. ONE est composé d'une unique valve de grande capacité qui assure toutes les fonctions: sectionnement manuel ou électrique, régulation de pression, démarrage progressif et mise à l'échappement. Elle est commandée par un régulateur de précision à fuite contrôlée, mis en série avec une vanne de sectionnement manuelle, ou à commande électrique et un démarreur progressif. Avoir unifiée cette vanne a permis de réduire d'une manière drastique l'encombrement de ONE, de fournir un débit important, de la précision et un temps de réponse rapide.



INTEGRATION

Dans un seul appareil sont regroupés les brides de raccordement, le filtre, le système de purge des condensats, le régulateur de pression, la vanne de sectionnement manuelle, la vanne de sectionnement électrique, le démarreur progressif, le manomètre, le pressostat et trois prises d'air supplémentaires.

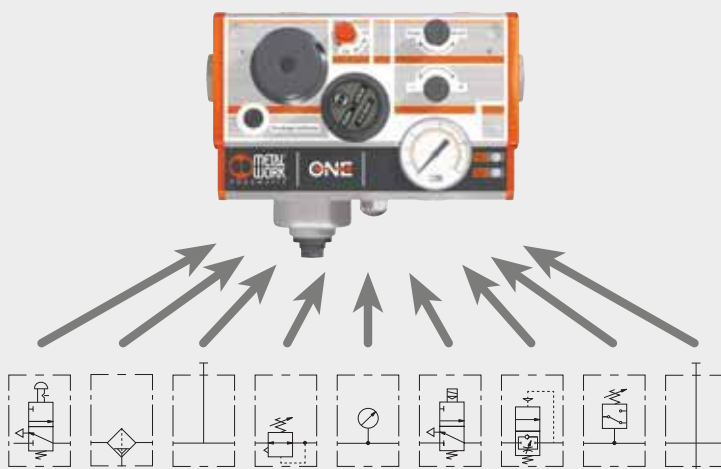

MINIATURISATION



Les dimensions sont extrêmement réduites en rapport des fonctions disponibles et des caractéristiques techniques fournies.

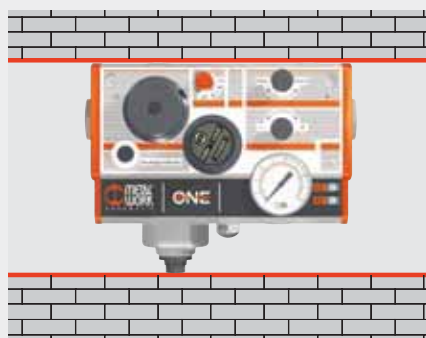

Aucune zone de dégagement n'est nécessaire en partie supérieure ou inférieure, pour accéder à la régulation ou pour changer la cartouche filtrante. L'encombrement total pour l'installation s'en trouve encore plus réduit.



Son poids est légèrement supérieur à 1 Kilogramme, en comparaison du poids compris entre 4 et 8 Kilogrammes pour un groupe de traitement d'air conventionnel de caractéristiques et fonctions équivalentes.

VISUALISATION DES FONCTIONS ET FACILITE DES REGLAGES

L'interface utilisateur se situant sur la face avant de l'appareil, permet de visualiser toutes les fonctions et d'accéder à leurs réglages. Tous les réglages s'effectuent à l'aide de boutons (ne nécessitant pas l'utilisation de clefs ou de tournevis) du type Push-Lock, permettant un blocage du réglage désiré et évitant tout dérèglement involontaire.

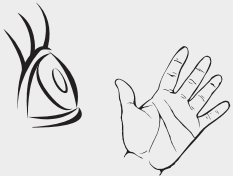

CONFIGURABILITE

Malgré son encombrement réduit, ONE est très performant et permet d'intégrer des dizaines de fonctions. ONE permet de couvrir toutes les gammes d'applications avec l'avantage de standardisation et donc de réduction du nombre de codes à gérer en magasin. Il est possible de choisir parmi plusieurs milliers de combinaisons possibles pour un seul encombrement extérieur.

Par exemple ONE est disponible avec des raccordements de G1/4, G3/8, G1/2, G3/4, G1, avec une vanne de sectionnement manuelle et ou électrique, avec un démarreur progressif, etc....

Le client compose sa configuration personnalisée et crée son code, en utilisant les clefs de codification présentées plus loin dans ce catalogue. Il sera fourni au client le modèle ONE désiré sur lequel sera sérigraphié le code choisi ainsi que le schéma pneumatique correspondant.

CE QUI SE VOIT DE L'EXTERIEUR

- ① Bride de raccordement d'entrée tournante.
- ② Trous de fixations.
- ③ Accès à la cartouche filtrante.
- ④ Régulation de la pression.
- ⑤ Vanne de sectionnement manuelle.
- ⑥ Commande manuelle de l'électropilote.
- ⑦ Réglage du démarreur progressif.
- ⑧ Réglage du seuil de commutation du pressostat.
- ⑨ Bride de raccordement de sortie tournante.
- ⑩ LED de mise sous tension du pilote électrique.
- ⑪ LED d'indication en cas de pression inférieure à la consigne du pressostat.
- ⑫ LED d'indication en cas de pression supérieure à la consigne du pressostat.
- ⑬ Connecteur M12x1 à 5 broches.
- ⑭ Manomètre.
- ⑮ Prises d'air G1/4. Sur la face opposée se situent une autre prise d'air filtré et régulé et une autre prise d'air filtré mais non régulé.
- ⑯ Echappement d'air avec silencieux intégré.
- ⑰ Bol de récupération des condensats.
- ⑱ Echappement des condensats, avec raccord G1/8 (uniquement pour la purge automatique)
- ⑲ Indicateur de colmatage.



BRIDES DE RACCORDEMENT



- Les brides d'entrée et de sortie, sont tournantes, afin de faciliter le montage des tubes d'alimentation et d'utilisation. Ceci permet de démonter et de remplacer le groupe de traitement d'air sans démontage des tubes de l'installation.
- 5 diamètres de raccordement sont disponibles: G1/4, G3/8, G1/2, G3/4, G1.
- Le diamètre de la bride d'entrée peut être différent du diamètre de la bride de sortie.

REEMPLACEMENT DE LA CARTOUCHE FILTRANTE



- Quand la cartouche filtrante est saturée, cela provoque une chute de pression, le témoin d'indication de colmatage sort de son logement, indiquant qu'il est nécessaire d'effectuer le remplacement de la cartouche filtrante.
- Le remplacement de la cartouche s'effectue simplement en dévissant le bouchon frontal, ne nécessitant aucun dégagement vertical.
- A l'intérieur de l'appareil se trouve une vanne de sectionnement automatique: quand l'utilisateur dévisse le bouchon d'accès à la cartouche, la vanne de sectionnement se ferme automatiquement. Ceci évite toute expulsion violente et dangereuse du bouton d'accès. Il n'est donc pas nécessaire de disposer d'une vanne de sectionnement sur le circuit amont. Le circuit aval est mis à l'échappement.

PURGE DES CONDENSATS

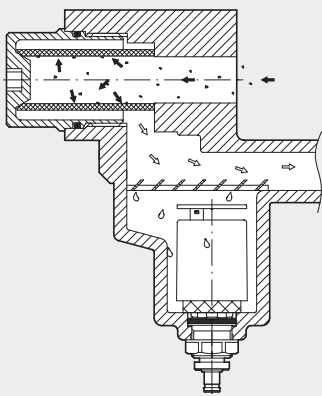

- La purge des condensats se situant en aval du filtre est en contact avec de l'air déjà filtré, et donc sans présence d'impureté. Ceci évite tout dysfonctionnement, habituellement rencontré sur les systèmes classiques, dus à la présence d'impuretés dans les condensats.
- ONE est disponible avec deux types de purge des condensats:
 - RMSA: Semi-automatique
 - RA: Automatique

Dans le cas de la purge automatique RA, il est possible de collecter les condensats, en montant un raccord G1/8 équipé d'un tube.

ECHAPPEMENT D'AIR UNIQUE



Les différents échappements sont collectés sur un seul orifice équipé d'un silencieux et situé sous l'appareil. Il est possible de démonter ce silencieux, de le remplacer par un raccord G1/4, afin de collecter l'air d'échappement pour éviter tout rejet à l'atmosphère. Dans ce cas il est conseillé d'utiliser un tube de diamètre intérieur 6 mm minimum. A côté de l'orifice d'échappement d'air se trouve l'orifice de purge des condensats du filtre. Pour les versions avec la purge automatique RA, il est nécessaire de raccorder un tube de diamètre intérieur 6mm sur la partie métallique.

PRISES D'AIR



- 3 prises d'air supplémentaires G1/4 sont disponibles.
- 1 prise d'air filtré mais non régulé (A), pour l'utilisation par exemple d'une soufflette.
 - 2 prises d'air filtré et régulé (B).
- ONE est livré avec ces 3 prises d'air obturées par des bouchons type A7.

MONTAGE PANNEAU



ONE peut être installé à l'intérieur des carters d'une machine, en laissant apparaître uniquement la face avant. Ceci est un grand avantage fonctionnel et esthétique permettant l'accès à toute la face utilisateur. Pour effectuer ce type de montage un kit de fixation est disponible dans la gamme d'accessoires.

CONNEXION ELECTRIQUE



Un unique connecteur M12x1 à 5 broches, avec un degré de protection IP67, permet de connecter à la fois le pressostat et le démarreur progressif ou la vanne de sectionnement. Ce système réduit le temps de câblage et améliore la fiabilité des raccordements. Une fois raccordé sur ONE le degré de protection de l'ensemble devient IP65.

CONNEXION ELECTRIQUE DEMARREUR PROGRESSIF

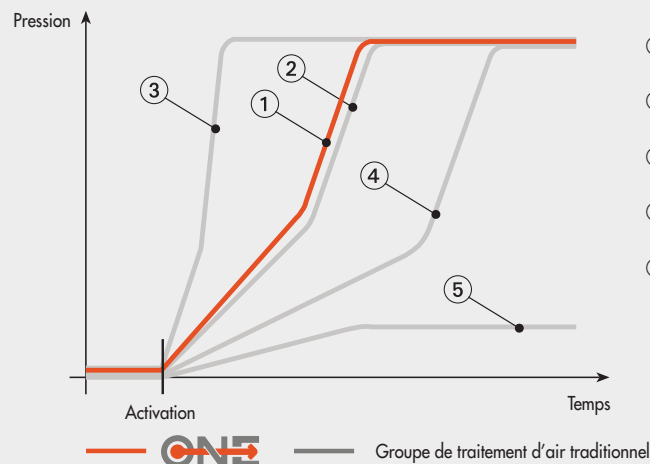

- ① Régulation avec: **ONE** ne varie pas fonction du débit
- ② Régulation initiale du groupe traditionnel
- ③ Avec peu de débit: activation trop brusque
- ④ Avec plus de débit: activation trop lente
- ⑤ Avec encore plus de débit: aucune activation

Dans toutes les fonctions du ONE, se trouve un démarreur progressif totalement innovant. En général les démarreurs progressifs disponibles sont basés sur le principe de laisser passer une quantité d'air réduite jusqu'à ce que la pression dans le réseau aval atteigne une certaine valeur pour ensuite ouvrir un passage intégral. Sur ce principe la vitesse d'augmentation de la pression dépend du débit utilisé dans le réseau aval. Il n'est pas rare, que dans le cas d'un débit constant sur le réseau aval, par exemple une buse de soufflage, le démarreur progressif ne s'active jamais. La solution proposée sur ONE, permet de faire monter la pression de façon régulière et totalement indépendante du débit utilisé sur le réseau aval. La pente de la rampe de démarrage de pression peut être ajustée précisément grâce au bouton de réglage situé sur la face avant. Autre nouveauté, parmi les différentes configurations disponibles, il est possible de disposer d'un démarreur progressif actionné par la vanne de sectionnement manuelle.

CARACTERISTIQUES TECHNIQUES

CARACTERISTIQUES TECHNIQUES		1/4"	3/8"	1/2"	3/4"	1"
Débit à 6.3 bar (0.6 MPa; 91 psi) ΔP 0.5 bar (0.05 MPa; 7 psi)	Nl/min	2200	2900		3600	
	scfm	78	102		127	
Débit à 6.3 bar (0.6 MPa; 91 psi) ΔP 1 bar (0.1 MPa; 14 psi)	Nl/min	2400	3300		4000	
	scfm	85	116		141	
Débit d'échappement à 6 bar (0.1 MPa; 14 psi)	Nl/min			1600		
	scfm			56		
Débit de la prise d'air G1/4 pour de l'air filtré et non régulé à 6.3 bar (0.6 MPa; 91 psi) Δp 1 bar	Nl/min			1800		
	scfm			64		
* Débit de la prise d'air G1/4 pour de l'air filtré et régulé à 6,3 bar (0,6 MPa; 91 psi) Δp 1 bar	Nl/min			2400		
	scfm			85		
Fluide				Air comprimé		
Plage de régulation	bar			0.5 ÷ 2 - 0.5 ÷ 4 + 0.5 ÷ 8		
Degré de filtration	μm			5 (Jaune) or 20 (Blanc)		
Pression maxi admissible	bar			10		
	MPa			1		
Température d'utilisation	psi			145		
	°C			-10 ÷ 50		
	°F			-14 ÷ 122		
Degré de protection				IP65 avec connecteur monté		
Classe d'isolement de l'électrovanne				F155		
Facteur d'enclenchement				100% ED		
Connecteur électrique				M12x1 à 5 broches selon norme CEI IEC 60947-5-2		
Puissance de la bobine de l'électrovanne	W			3/0.3		
Tension d'alimentation de l'électrovanne	V			24 VDC ± 10%		
Plage de réglage de pression du pressostat	bar			0.5 ÷ 10		
Hystérésis (non réglable) du pressostat	bar			De 0,4 à 0,8 (voir diagramme)		
Courant maxi du pressostat	A			0.5		
Tension d'alimentation du pressostat	V			De 3 à 30 VAC/ VCC		
Contacts du pressostat				NO normalement ouvert - NF normalement fermé		
Nombre de manoeuvre du pressostat				5 x 10°		
Poids	kg			De 1.15 à 1.25 selon les modèles		
Montage classique				Montage frontal avec vis traversantes M5x75 ou montage arrière avec vis M6x70. Ces vis sont fournies avec l'appareil.		
Position de montage				Vertical		
Sens de passage du fluide				De gauche à droite		
* Le débit total des 3 prises d'air ne peut être supérieur à 4000 Nl/mn à 6,3 bar avec une ΔP de 1 bar.						
Compatibilité avec les huiles				Voir la documentation technique page 6-7		

SCHEMA ELECTRIQUE

Version avec électropilote et pressostat

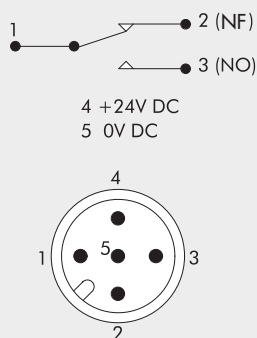

Version avec pressostat

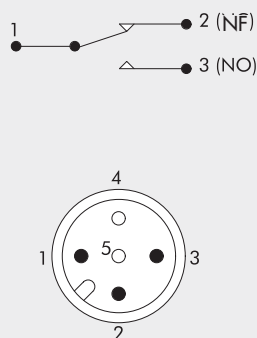

Version avec électropilote

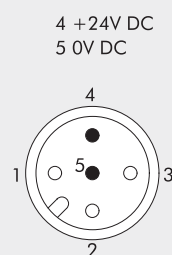

SCHEMA ELECTRIQUE DU PRESSOSTAT

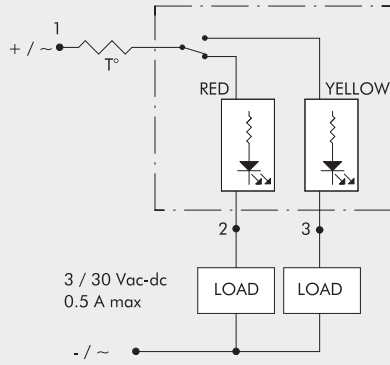

COURBE DE L'HYSTERESIS DU PRESSOSTAT

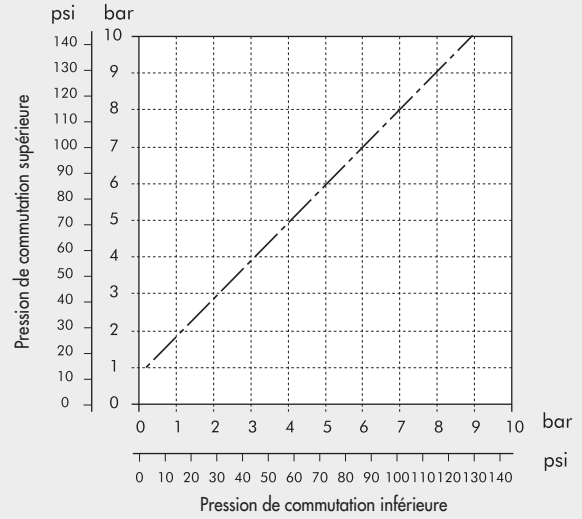

COURBES DE DEBIT

1/4"

$P_m = 8 \text{ bar} - 0.8 \text{ MPa} - 116 \text{ psi}$
Pressions réglée

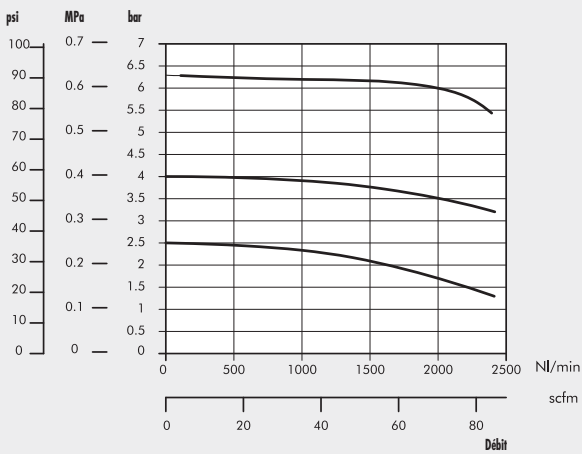

3/8"

$P_m = 8 \text{ bar} - 0.8 \text{ MPa} - 116 \text{ psi}$
Pressions réglée

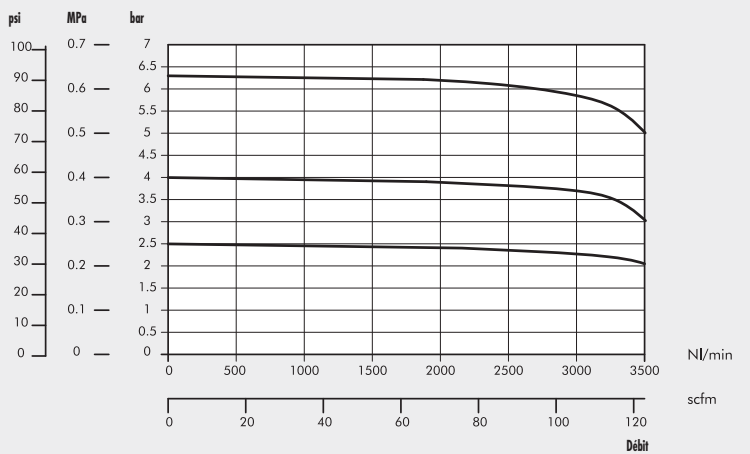

1/2" - 3/4" - 1"

$P_m = 8 \text{ bar} - 0.8 \text{ MPa} - 116 \text{ psi}$
Pressions réglée

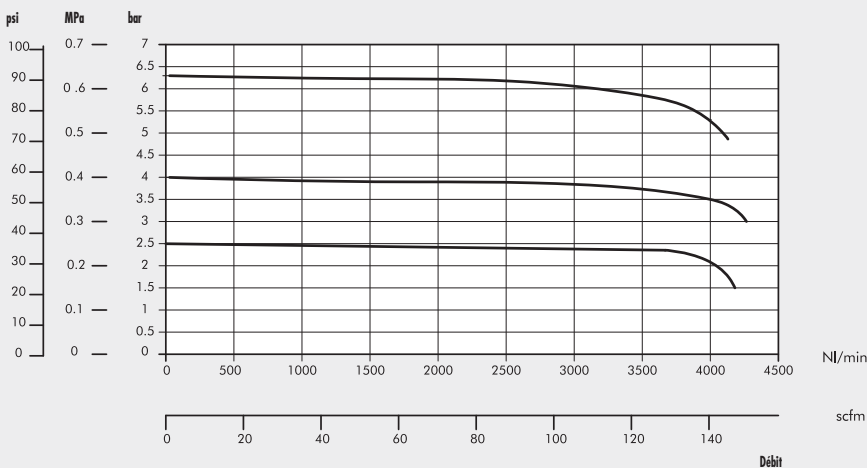

COTES D'ENCOMBREMENT

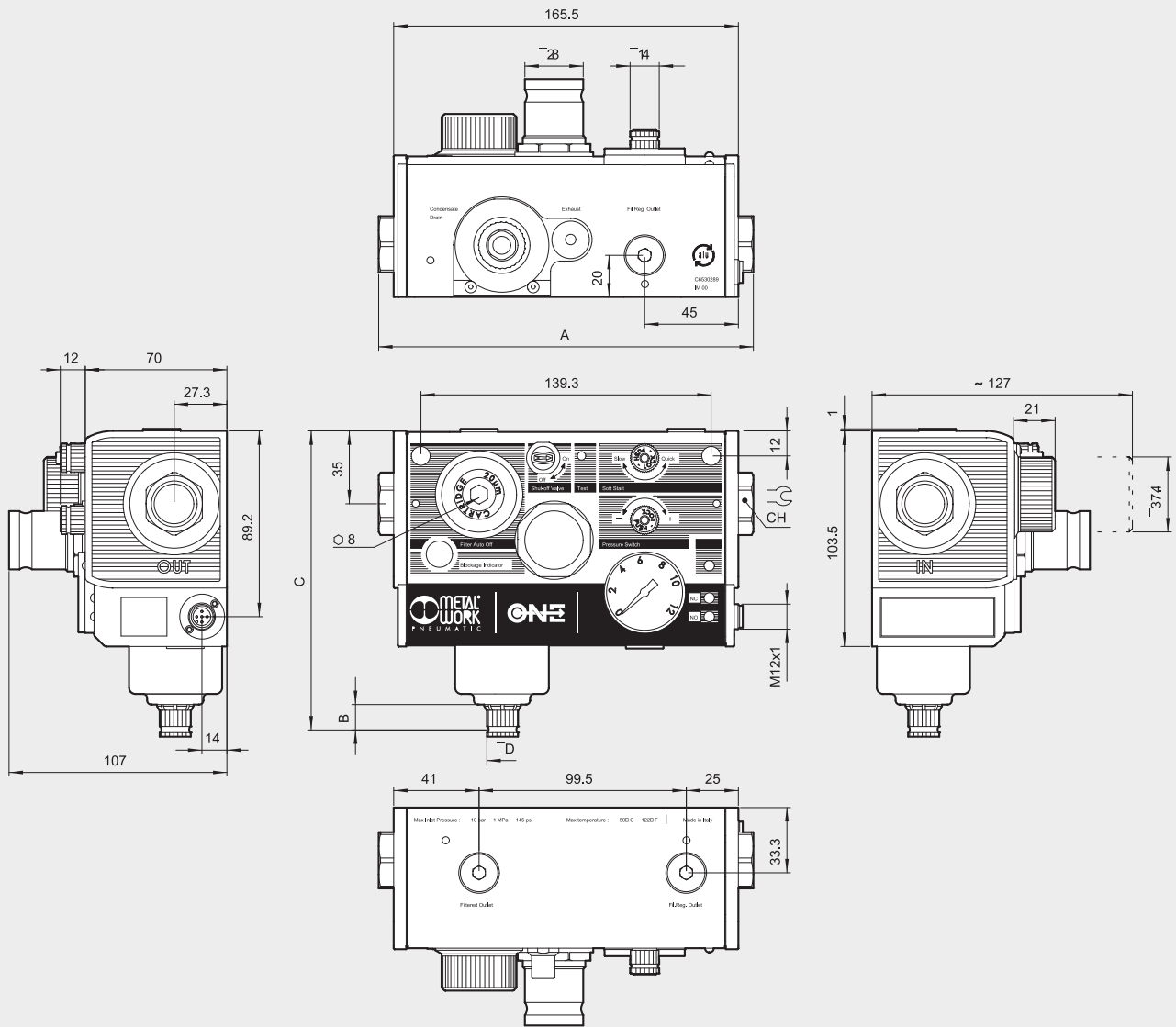

	1/4"	3/8"	1/2"	3/4"	1"		RA	RMSA	
A		180		195		B	20.4	16.4	
CH	19	22	27	32	36	C	152	148	
						Ø D	Pour tube Ø intérieur 6 mm		15

ASPECT EXTERIEUR

ONE permet la configuration de milliers de versions différentes. L'aspect extérieur change en fonction des versions réalisées.

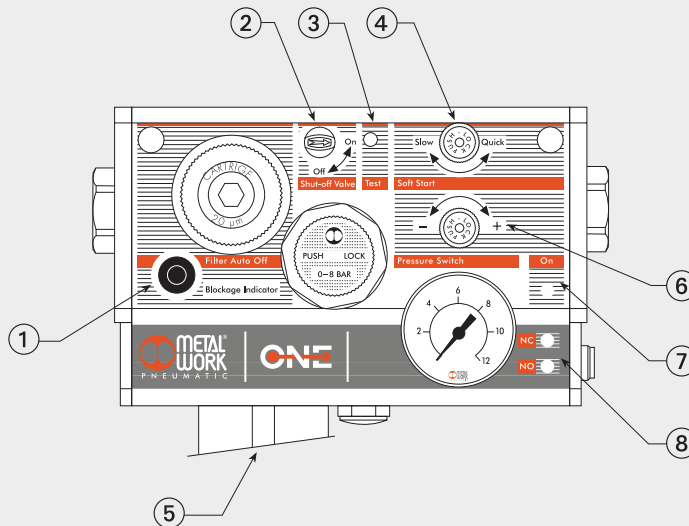

<p>INDICATEUR DE COLMATAGE ①</p> <p>PRESENT</p> <p>en position sortie</p> <p>ABSENT</p>	<p>V3V MANUELLE ②</p> <p>STANDARD</p> <p>CADENASSABLE</p> <p>ABSENT</p> <p>Bouchon</p>	<p>V3V OU DEMARREUR PROGRESSIF ELECTRIQUE ③</p> <p>PRESENT</p> <p>Commande manuelle</p> <p>ABSENT</p> <p>Sur quelques versions 2 trous sont présents dans le carter</p> <p>Sur d'autres versions le carter est lisse</p>	<p>DEMARREUR PROGRESSIF ④</p> <p>PRESENT</p> <p>ABSENT</p>
<p>SYSTEME DE PURGE DES CONDENSATS ⑤</p> <p>AUTOMATIQUE (RA)</p> <p>SEMI-AUTOMATIQUE (RMSA)</p>	<p>PRESSOSTAT ⑥</p> <p>PRESENT</p> <p>ABSENT</p> <p>Sur quelques versions des trous sont présents dans le carter</p> <p>Sur d'autres versions le carter est lisse</p>	<p>ONE NON ELECTRIQUE</p>	

COMMENT COMPOSER VOTRE MODELE

CLEFS DE CODIFICATION

Il est possible de choisir un nombre important de variantes et d'options. Le code du produit personnalisé peut être composé grâce à la grille ci-dessous. Sur le corps de l'appareil seront sérigraphiés le code du produit et son schéma pneumatique.

	A	B	C	D	E	F	G	H	I	L	
	ONE électrique ou ONE non électrique	Bride d'entrée	Degré de filtration	Indicateur de colmatage	Purge des condensats	Régulation de pression	Vanne	Pressostat	Bride de sortie	Version spéciale	
EXEMPLE	54	3	2	1	1	2	7	1	3	0	0
	53 ONE non électrique	1 1/4"	2 20µm	0 NON	0 RMSA Semi-automatique	2 0.5÷2 bar	0 Aucune	0 NON	1 1/4"	00	Standard
	54 ONE électrique*	2 3/8"	5 5µm	1 OUI	1 RA Automatique	4 0.5÷4 bar	1 V3V manuelle	1 OUI	2 3/8"		
		3 1/2"				8 0.5÷8 bar	2 V3V manuelle cadenassable		3 1/2"		
		4 3/4"					3 V3V manuelle avec démarreur progressif		4 3/4"		
		5 1"					4 V3V manuelle cadenassable avec démarreur progressif		5 1"		
							5 V3V manuelle et V3V électrique				
							6 V3V manuelle cadenassable et V3V électrique				
							7 V3V manuelle et démarreur progressif électrique				
							8 V3V manuelle cadenassable et démarreur progressif électrique				
							9 V3V électrique seule				
							A Démarreur progressif électrique seul				

V3V = Vanne de sectionnement 3 voies.

* version destinée au choix des versions avec pressostat et/ou V3V électrique, et/ou démarreur progressif électrique.

● NB: options associables uniquement sur la version ONE électrique.

- A ONE électrique ou non électrique**
ONE non électrique: si aucune fonction souhaitée ne nécessite une commande électrique, sélectionnez le code 53. Dans ce cas le connecteur M12x1 ne sera pas présent, ni les Leds de visualisation, ni le pressostat, ni la V3V électrique.
ONE électrique: si au moins une fonction souhaitée nécessite une commande électrique, (pressostat, V3V électrique ou APR électrique) sélectionnez le code 54. Dans ce cas seront présents le connecteur M12x1, les 3 Leds de visualisation. Seront activées uniquement les Leds relatives aux fonctions présentes sur l'appareil.
- B Bride d'entrée**
 5 diamètres sont disponibles au pas du Gaz cylindrique: 1/4", 3/8", 1/2", 3/4", 1".
- C Degré de filtration**
 2 degrés de filtration sont disponibles: 5 µm (jaune) et 20 µm (blanc). Le degré de filtration est indiqué sur le bouchon de fermeture du filtre.
- D Indicateur de colmatage**
 Lorsque la cartouche est saturée, il y a une chute de pression excessive qui provoque la sortie du témoin d'indication de colmatage. Ce témoin de couleur orange sort en face avant, de quelques millimètres du carter de protection.
- E Purge des condensats**
RMSA: Purge manuelle et semi-automatique. La purge des condensats s'effectue lorsque l'on sectionne l'arrivée d'air ou si l'on tourne le bouton situé sur la partie inférieure du bol.
RA: Purge automatique à flotteur qui évacue les condensats lorsque l'eau atteint un certain niveau dans le bol.
- F Régulation de pression**
 3 gammes de régulation de pression sont disponibles: 0,5 à 2 bar, 0,5 à 4 bar, 0,5 à 8 bar. La valeur de la plage de régulation est sérigraphiée sur le bouton de réglage du régulateur.
- G Vannes**
 11 combinaisons sont réalisables. Naturellement les vannes à commandes électriques sont sélectionnables uniquement si le code initial est 54, soit un ONE électrique.
- 0 - Aucune vanne n'est présente. Ni manuelle ni électrique.
 - 1 - V3V manuelle: Est présente une vanne de sectionnement qui dans la position ouverte permet le passage de l'air et dans la position fermée, sectionne l'air d'arrivée et met le circuit aval à l'échappement.
 - 2 - V3V manuelle cadénassable: Même fonctionnement que le modèle précédent (Rep1), mais avec la possibilité d'insérer, dans la position fermée, un cadenas (fourni avec 2 clefs).
 - 3 - V3V manuelle avec démarreur progressif: Est présente une vanne de sectionnement manuelle et un démarreur progressif automatique. En actionnant la V3V manuelle, celle-ci commande automatiquement le démarreur progressif. La pression augmente lentement, selon une courbe réglable précisément, puis lorsque la pression aval atteint entre 30 et 40% de la pression régulée, la vanne s'ouvre complètement. Dans la position fermée, la V3V met le circuit aval à l'échappement.
 - 4 - V3V manuelle cadénassable avec démarreur progressif: Même fonctionnement que le modèle précédent (Rep. 3), mais avec la possibilité d'insérer, dans la position fermée, un cadenas (fourni avec 2 clefs).
 - 5 - V3V manuelle et V3V électrique: Sont présentes en série deux vannes de sectionnement, une manuelle et une électrique. Alimentée électriquement la vanne est ouverte. En cas de coupure électrique, la vanne se ferme et met le circuit aval à l'échappement. Cette vanne peut être actionnée manuellement en tenant enfoncée la commande manuelle "test".
 - 6 - V3V manuelle cadénassable et V3V électrique: Même fonctionnement que le modèle précédent, (Rep. 5) mais avec la possibilité d'insérer, dans la position fermée, un cadenas (fourni avec 2 clefs).
 - 7 - V3V manuelle et démarreur progressif électrique: Sont présents une vanne de sectionnement manuelle et un démarreur progressif à commande électrique. Alimentée électriquement, la pression augmente lentement, selon une courbe réglable précisément, puis lorsque la pression aval atteint entre 30 et 40% de la pression régulée, la vanne s'ouvre complètement. Sans alimentation électrique, le circuit aval est à l'échappement. Ce démarreur progressif peut être actionné manuellement en tenant enfoncée la commande manuelle "test".
 - 8 - V3V manuelle cadénassable et démarreur progressif électrique: Même fonctionnement que le modèle précédent (Rep. 7), mais avec la possibilité d'insérer, dans la position fermée, un cadenas (fourni avec 2 clefs).
 - 9 - V3V électrique seule: Est présente une vanne de sectionnement électrique. Alimentée électriquement la vanne est ouverte. En cas de coupure électrique, la vanne se ferme et met le circuit aval à l'échappement. Cette vanne peut être actionnée manuellement en tenant enfoncée la commande manuelle "test".
 - A - Démarreur progressif électrique seul: Est présent un démarreur progressif à commande électrique. Alimenté électriquement, la pression augmente lentement, selon une courbe réglable précisément, puis lorsque la pression aval atteint entre 30 et 40% de la pression régulée, la vanne s'ouvre complètement. Sans alimentation électrique, le circuit aval est à l'échappement. Ce démarreur progressif peut être actionné manuellement en tenant enfoncée la commande manuelle "test".
- H Pressostat**
 Le pressostat est de type contact sec, il peut avoir soit un contact normalement ouvert NO, soit un contact normalement fermé NC. Le réglage s'effectue grâce au bouton de commande situé sur la face avant de l'appareil. 2 Leds labellisées NO et NC, s'allument si la pression mesurée est respectivement inférieure ou supérieure à la pression désirée. Les leds allument uniquement si une charge électrique est connectée.
- I Bride de sortie**
 5 diamètres sont disponibles au pas du Gaz cylindrique: 1/4", 3/8", 1/2", 3/4", 1". Il est possible de choisir un diamètre différent du diamètre de la bride d'entrée.
- L Version spéciale**
 Position libre utilisée pour les versions spéciales.

KIT MONTAGE PANNEAU

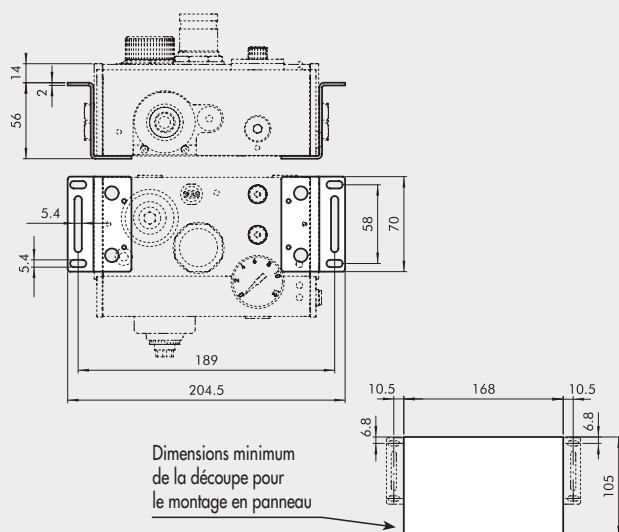

Code	Désignation
9200702	Kit montage panneau pour ONE N.B.: vis de fixation incluses

CLEF POUR CLOCHE REGULATEUR

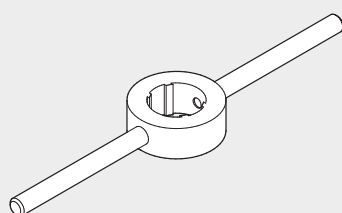

Code	Désignation
9170401	Clef de démontage

BOUTON DE SECURITE

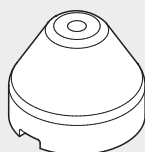

Code	Désignation
9200703	Bouton de sécurité

NOTA: Tirer pour extraire le bouton du pressostat/APR. Insérer le bouton de sécurité et régler le pressostat/APR. Puis presser fermement le bouton pour le bloquer en position. Si le pressostat/APR doit être à nouveau réglé, retirer le bouton de sécurité en forçant latéralement avec un tournevis.

CONNECTEUR M12 DROIT FEMELLE

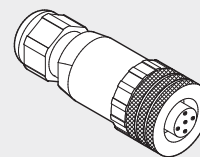

Code	Désignation
W0970513001	Connecteur M12 droit femelle 5 broches

CONNECTEUR M12 DROIT FEMELLE PRECABLE

- 1 - marron
- 2 - blanc
- 3 - bleu
- 4 - noir
- 5 - gris

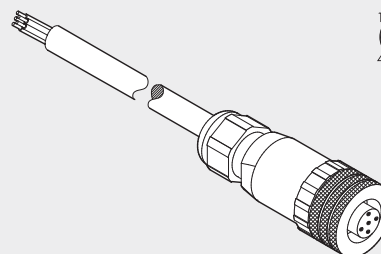

Code	Désignation
W0970513002	Connecteur M12 droit femelle 5 broches avec câble 5 m

CONNECTEUR M12 COUDE FEMELLE

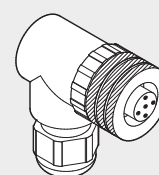

Code	Désignation
W0970513003	Connecteur M12 coudé femelle 5 broches

CONNECTEUR M12 COUDE FEMELLE PRECABLE

- 1 - marron
- 2 - blanc
- 3 - bleu
- 4 - noir
- 5 - gris

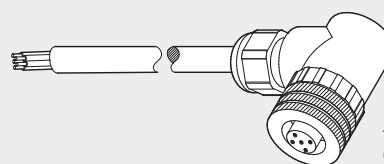

Code	Désignation
W0970513004	Connecteur M12 coudé femelle 5 broches avec câble 5 m

PIECES DE RECHANGE ONE

MANOMETRES

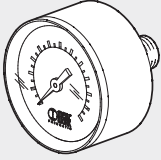

Code	Désignation
9700106	M 39 1/8 0-4
9700107	M 39 1/8 0-12

BRIDES DE RACCORDEMENT

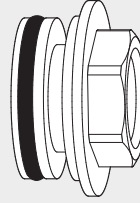

Code	Désignation
9232001	Bride 1/4" pour ONE
9232002	Bride 3/8" pour ONE
9232003	Bride 1/2" pour ONE
9232004	Bride 3/4" pour ONE
9232005	Bride 1" pour ONE

CARTOUCHES FILTRANTES

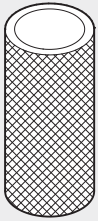

Code	Désignation
9251720	Cartouche filtrante 5 µm pour ONE
9251721	Cartouche filtrante 20 µm pour ONE

BOUCHONS POUR FILTRE AVEC CARTOUCHE

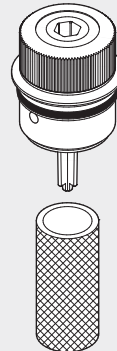

Code	Désignation
9251723	Bouchon + cart. filtrante 5 µm pour ONE
9251724	Bouchon + cart. filtrante 20 µm pour ONE

REGULATEURS PILOTES

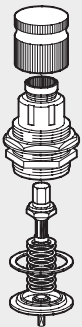

Code	Désignation
9250820	Rég. pilote 0.5 - 2 bar pour ONE
9250821	Rég. pilote 0.5 - 4 bar pour ONE
9250822	Rég. pilote 0.5 - 8 bar pour ONE

OBTURATEUR

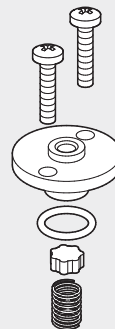

Code	Désignation
9250707	Obturateur pour ONE

ELECTROPILOTE

NOUVEAU



Code	Désignation
722123840101	PLT-10 722123840101

ANCIEN

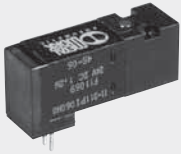

Nota: L'ancien électrovalve n'est plus disponible. Si ce modèle est en votre possession merci de contacter Metal Work.

PRESSOSTAT COMPLET

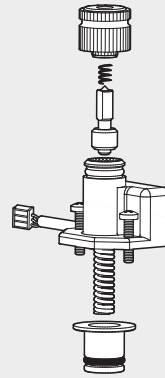

Code	Désignation
9000500	Pressostat complet pour ONE

NB: en complément de ce kit il est conseillé de commander le manomètre correspondant, qui risque d'être endommagé lors du démontage.

CARTE ELECTRONIQUE

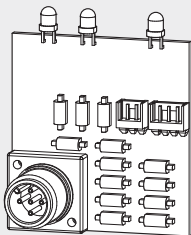

Code	Désignation
9232010	Carte électronique pour ONE

NB: en complément de ce kit il est conseillé de commander le manomètre correspondant, qui risque d'être endommagé lors du démontage.

PURGE AUTOMATIQUE RA

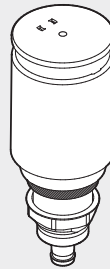

Code	Désignation
9000802	Purge automatique RA

NOTES